

**GELENKTELESKOPBÜHNE
PLATAFORMA AUTOPROPULSADA MIXTA**

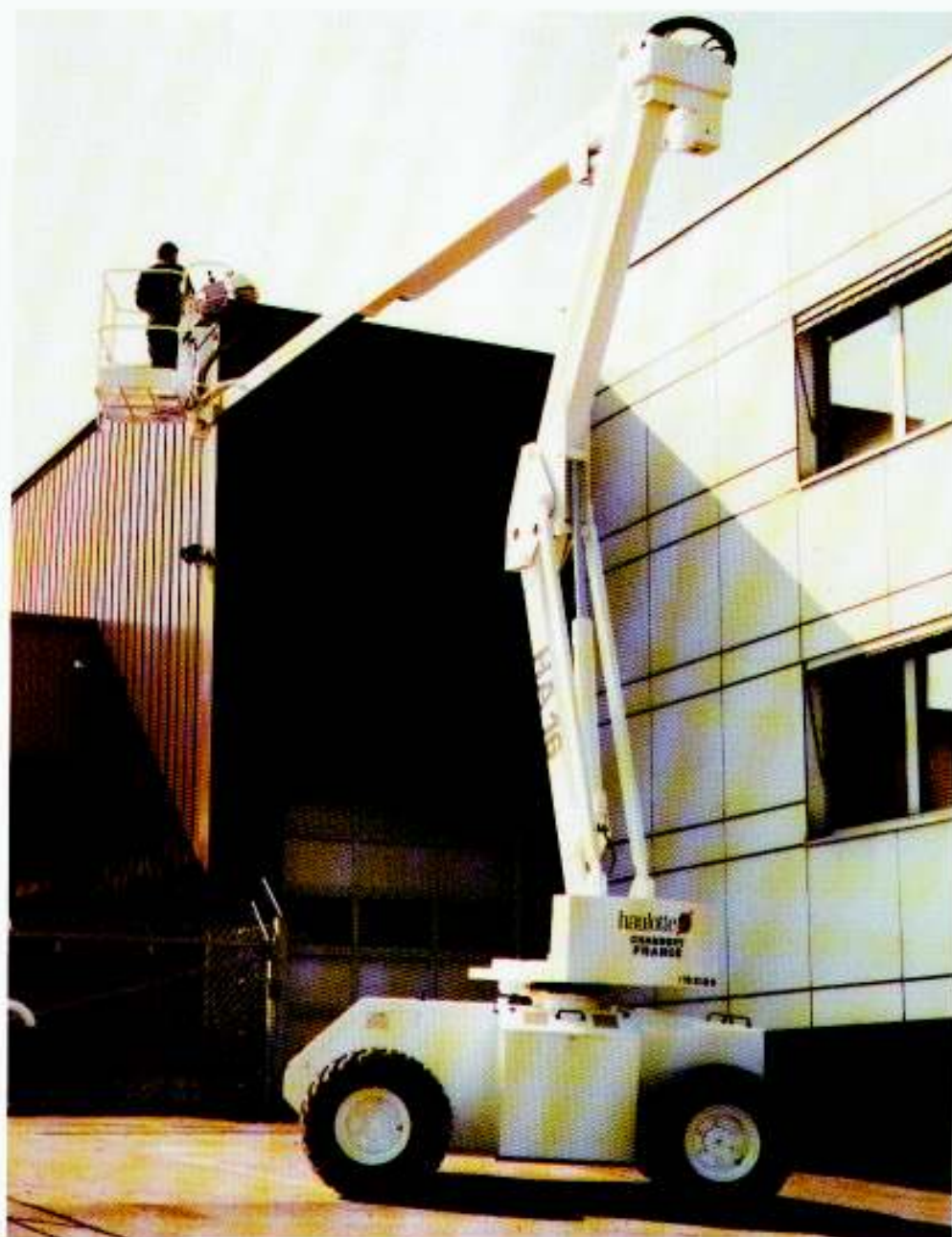

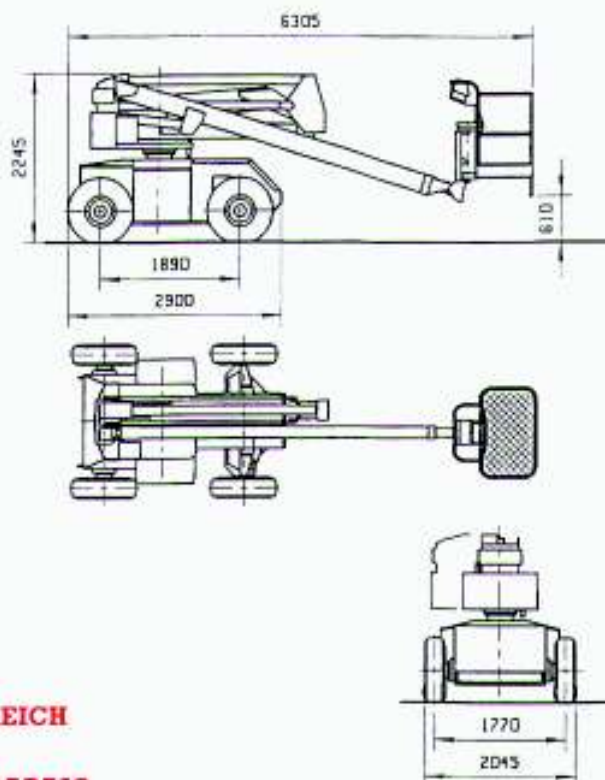
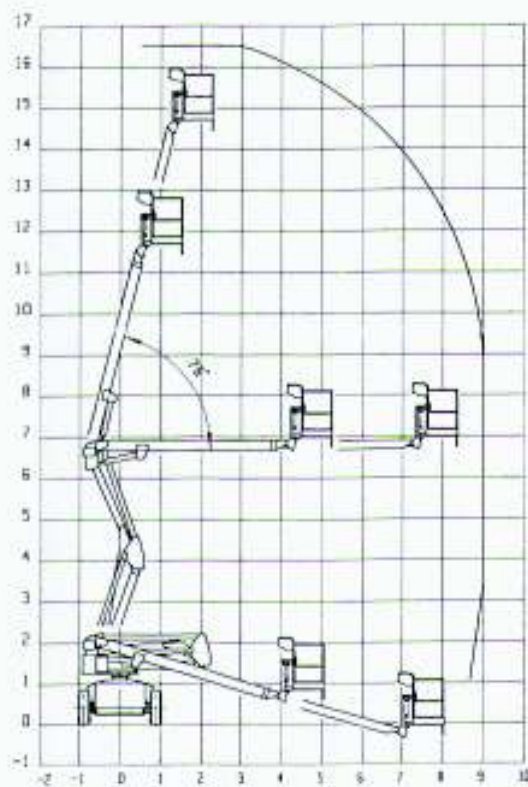

ARBEITSBEREICH

AREA DE TRABAJO

STANDARDAUSRÜSTUNG

Arbeitshöhe	16,4 m
Plattformhöhe	14,6 m
Tragfähigkeit	265 Kg
Horizontale Reichweite	9 m
Abmessungen Arbeitskorb	1,2 m x 0,76 m
Eigengewicht	6850 Kg
Schaumgefüllte Reifen	XM 27 275/80 R18
Bodenfreiheit	317 mm
Steigfähigkeit	25 %
Fahrgeschwindigkeit langsam/schnell	1,5 / 3 Km/h
Wenderradius	4,15 m
Schwenkbereich	360°
Transportsicherung für Drehkranz	
Manuelle Arbeitskorbdrehung	180°
Mehrachsiges Neigungsmesser	5°
Lastmomentbegrenzer für Arbeitskorb	
Vom Arbeitskorb gesteuerte hydraulische Differentialsperre	
Handbetriebene Notpumpe	
Kranösen	
Abschleppringe	
Freischalten des Fahrbetriebs	
Proportionalgesteuerte Hydraulikventile	
Zwei Antriebsräder	
Zwei lenkbare Räder	
Inhalt des Hydrauliktanks	150 l
Leistung der Zahnradpumpen	55 l/Min - 18 l/Min
Hydraulikdruck	von 160 b bis 210 b
Elektrosystem	24 V
Starterbatterien	2 x 12 V - 70 A
Motor	
• Hersteller	HATZ
• Typ	2 M 40
• Leistung DIN	35 PS - 26 KW/3000 U/Min
Kraftstoffverbrauch	240 Gr/KW/h
Inhalt des Kraftstofftanks	100 l

SONDERAUSSTATTUNG

• Rundumkennleuchte • Arbeitscheinwerfer • Geräuscharmer Motor • Katalysator • Gas/Benzin Motor • Allradantrieb 4 x 4 (Bodenfreiheit : 370 mm) • Extra grosse Reifen : 400 x 60 - 15,5 (Bodenfreiheit : 340 mm) • Elektrisches Kabel 220 V/16 A

Technische Änderungen vorbehalten.

EQUIPO STANDARD

Altura de trabajo	16,4 m
Altura desde el piso de la plataforma	14,6 m
Capacidad sin limitación	265 Kg
Alcance horizontal	9 m
Medidas de la cesta	1,2 m x 0,76 m
Peso total	6850 Kg
Neumáticos rellenos de espuma	XM 27 275/80 R18
Altura libre del suelo	317 mm
Pendiente máxima	25 %
Velocidad de traslación baja/alta	1,5 / 3 Km/h
Radio de giro exterior	4,15 m
Giro de la torreta (no continuo)	360°
Bloqueo del giro de la torreta	
Rotación manual de la cesta	180°
Indicador de inclinación	5°
Límitador de carga en la cesta	
Bloqueo hidráulico del diferencial en la cesta	
Bomba manual de emergencia	
Anillos de manutención	
Gancho para remolque	
Desconector de la transmisión para rueda libre	
Válvula hidráulica proporcional para trasladar	
Bomba hidráulica	
— Caudal	55 + 18 l/min
— Presión	160 bar - 210 bar
Dos ruedas motrices	
Dos ruedas directrices	
Capacidad depósito hidráulico	150 l
Motor :	diesel HATZ
• Modelo	2 M 40
• Potencia (DIN)	35 CV / 26 KW / 3000 rpm
• Consumo	240 gr/KW/h
Capacidad depósito de carburante	100 l
Baterías de arranque	2 x 12 V - 70 A
Alternador	24 V - 70 A

EQUIPO OPCIONAL

• Kit de protección de chorreado de arena • Faro rotativo • Catalizador de escape • Motor insonorizado • 4 x 4 (Altura libre del suelo : 370 mm) • Cable eléctrico 220 V / 16 A (Altura libre del suelo : 340 mm)

Los materiales y características de nuestros fabricados pueden ser modificados sin previo aviso alguno.